

DESCRIPCION

MANDIL LARGO DOBLE CON CINTA DE AMARRE EN LA CINTURA

TELA

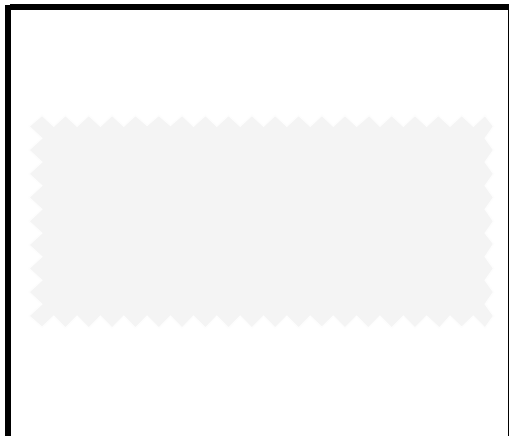

CUIDADOS DE LA PRENDA

LAVESE CON AGUA TIBIA
NO USAR BLANQUEADOR
NO EXPRIMIR
PLANCHA TIBIA

COMPOSICIÓN

60% ALGODÓN
40% POLIESTER

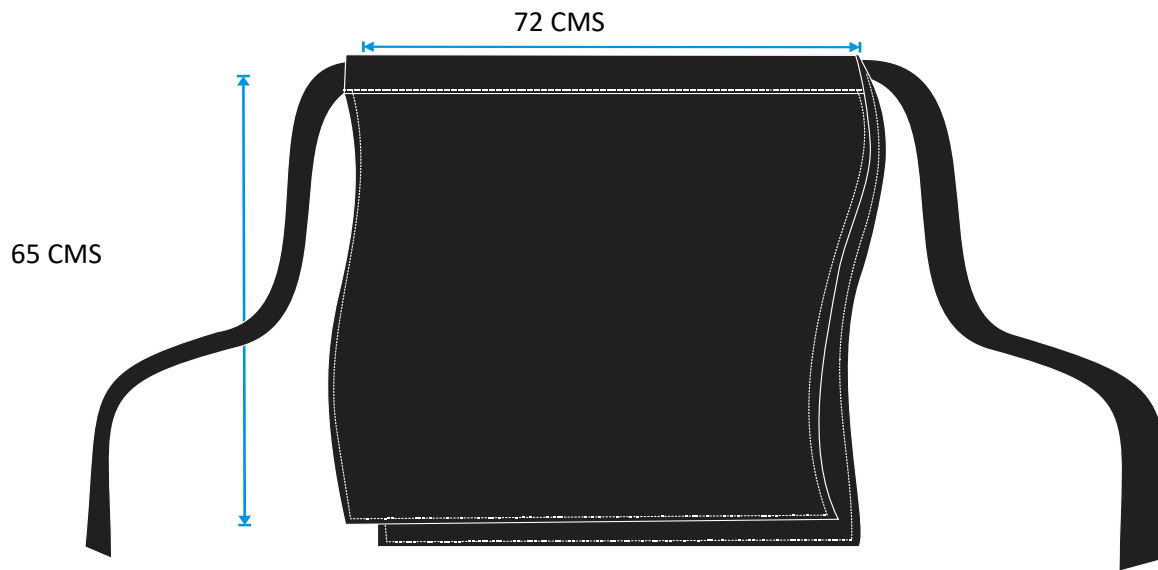

DESCRIPCION

MANDIL LARGO DOBLE CON CINTA DE AMARRE EN LA CINTURA

TELA



CUIDADOS DE LA PRENDA

LAVESE CON AGUA TIBIA
NO USAR BLANQUEADOR
NO EXPRIMIR
PLANCHA TIBIA

COMPOSICIÓN

60% ALGODÓN
40% POLIESTER

MANDIL

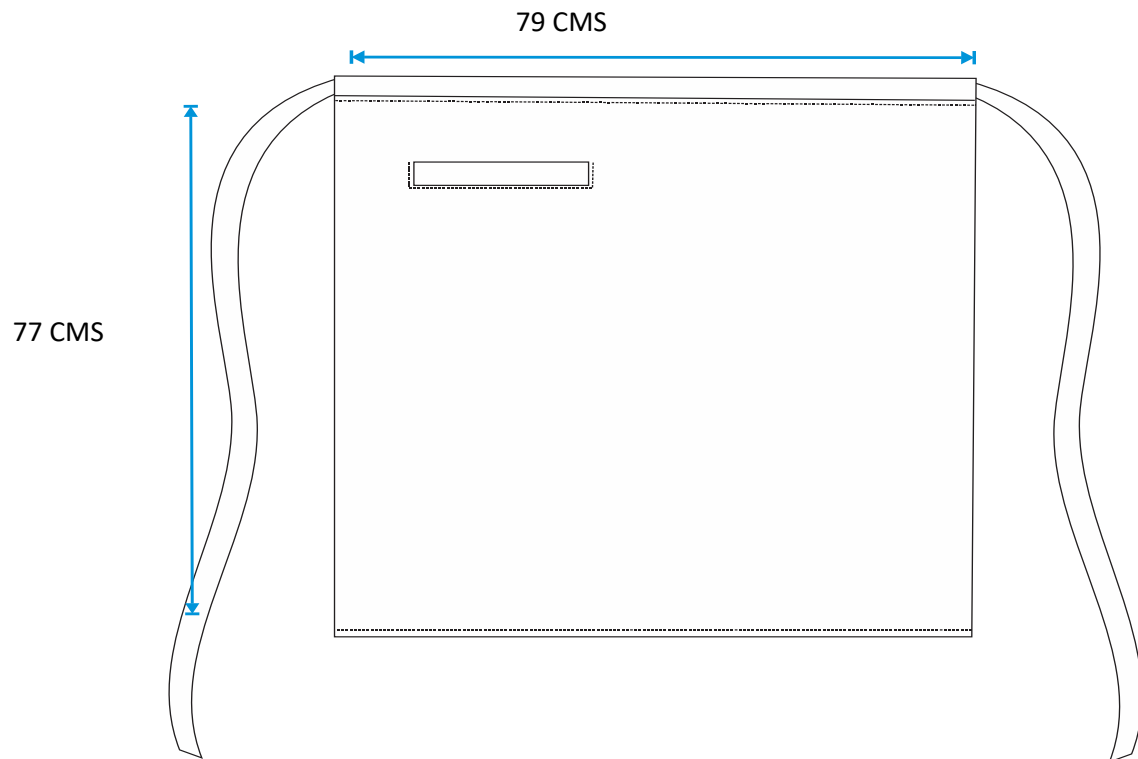

DESCRIPCION

MANDIL LARGO CON UNA BOLSA DE VIVO ANCHO AL FRENTE DERECHO, CINTAS DE AMARRE

TELA

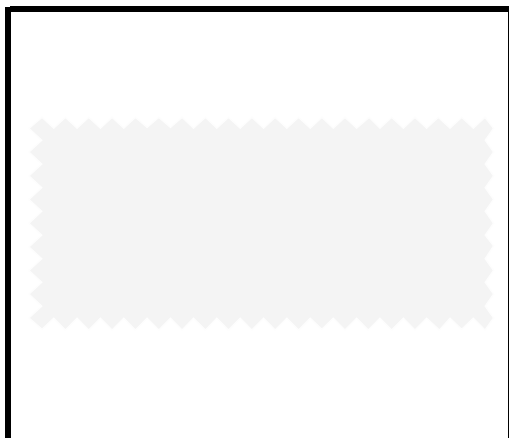

CUIDADOS DE LA PRENDA

LAVESE CON AGUA TIBIA
NO USAR BLANQUEADOR
NO EXPRIMIR
PLANCHA TIBIA

COMPOSICIÓN

60% ALGODÓN
40% POLIESTER



Mod. 7015

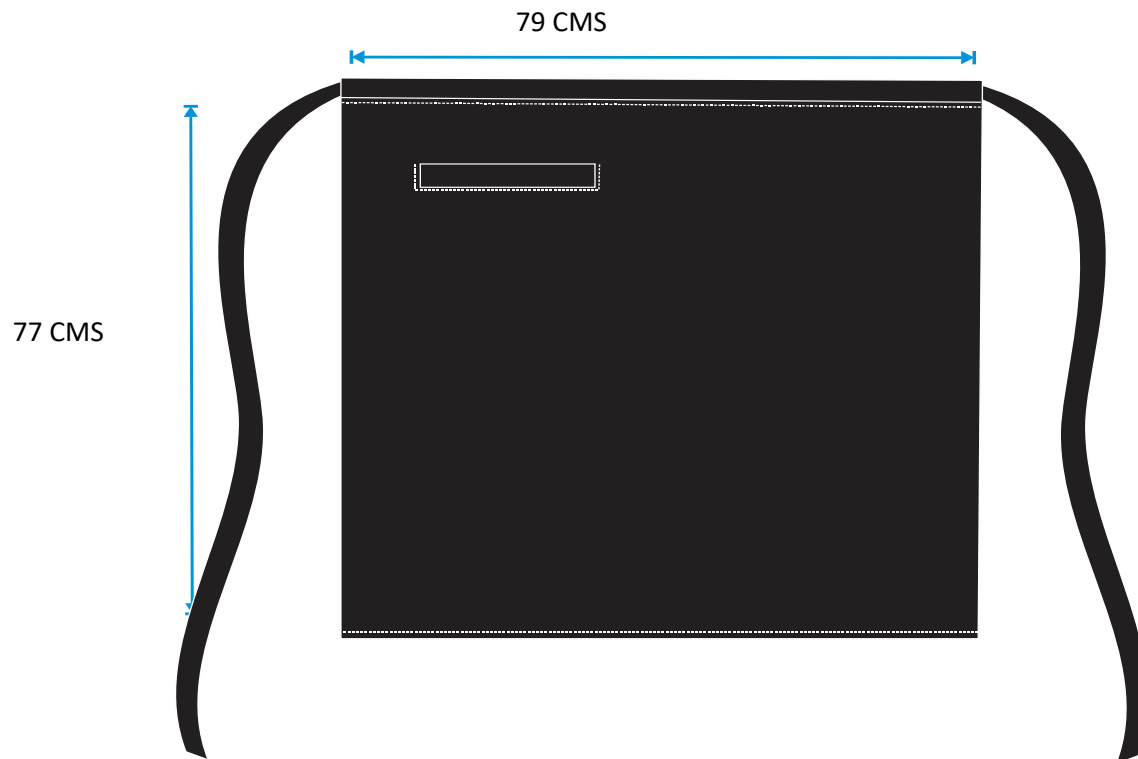

DESCRIPCION

MANDIL LARGO CON UNA BOLSA DE VIVO ANCHO AL FRENTE DERECHO, CINTAS DE AMARRE

TELA



CUIDADOS DE LA PRENDA

LAVESE CON AGUA TIBIA
NO USAR BLANQUEADOR
NO EXPRIMIR
PLANCHA TIBIA

COMPOSICIÓN

60% ALGODÓN
40% POLIESTER

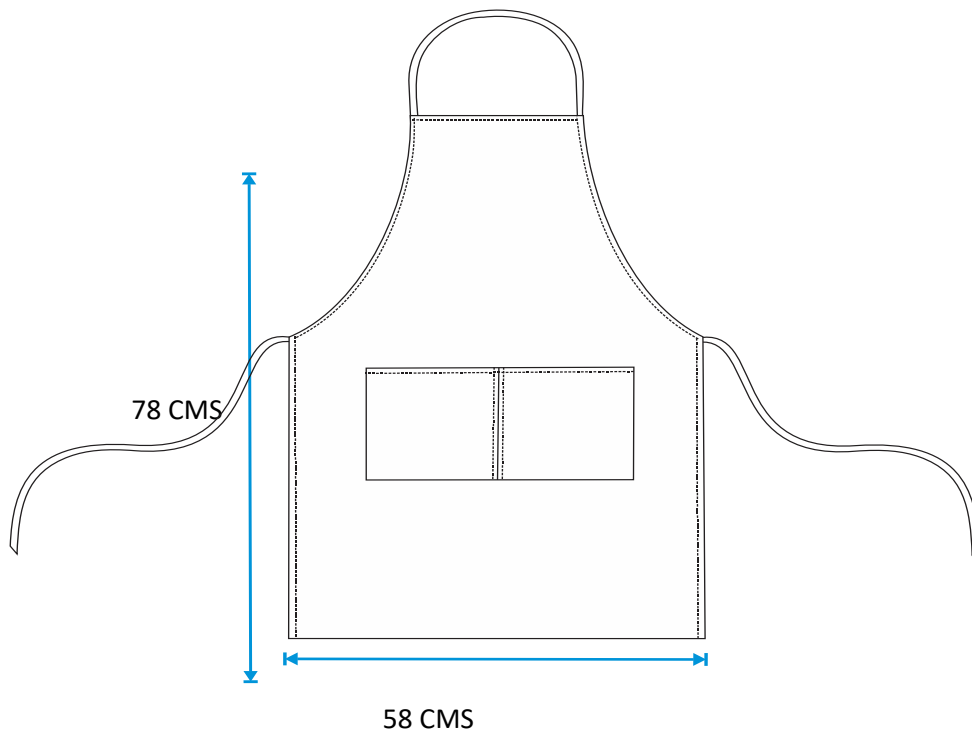

DESCRIPCION

MANDIL CON PETO, CON AMARRE EN LA CINTURA Y EN CUELLO, CON DOS BOLSAS A LA MITAD DE CUERPO.

TELA

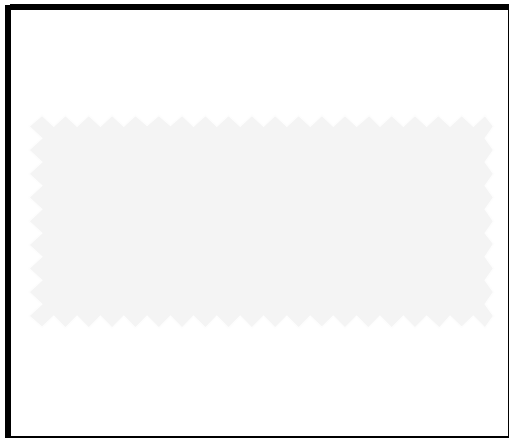

CUIDADOS DE LA PRENDA

LAVESE CON AGUA TIBIA
NO USAR BLANQUEADOR
NO EXPRIMIR
PLANCHA TIBIA

COMPOSICIÓN

60% ALGODÓN
40% POLIESTER

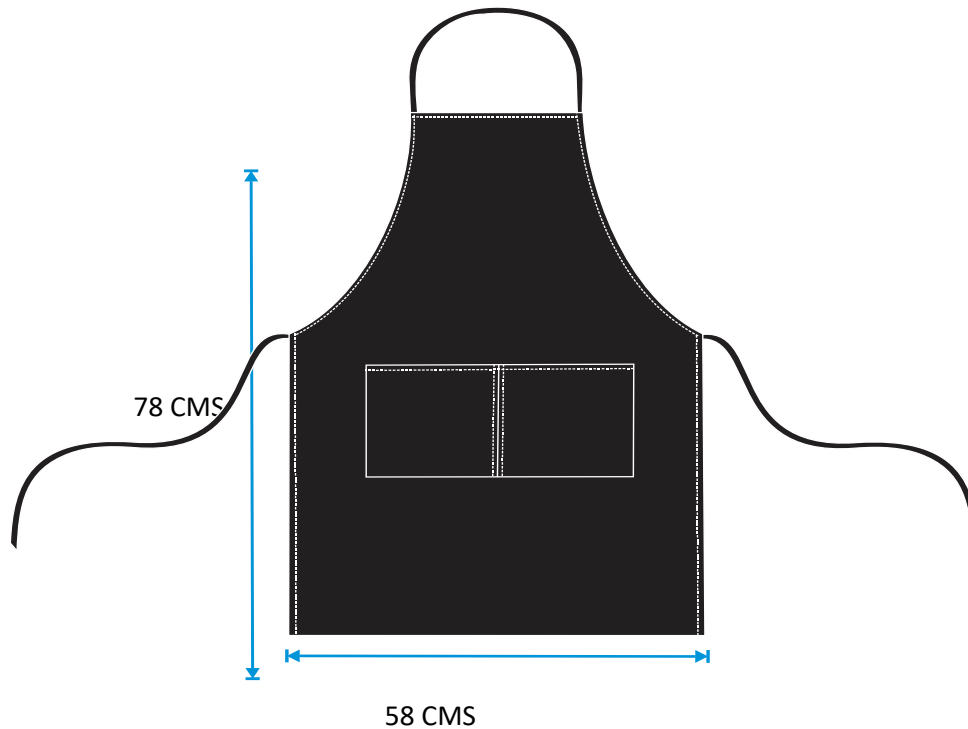

DESCRIPCION

MANDIL CON PETO, CON AMARRE EN LA CINTURA Y EN CUELLO, CON DOS BOLSAS ALA MITAD DE CUERPO.

TELA



CUIDADOS DE LA PRENDA

LAVESE CON AGUA TIBIA
NO USAR BLANQUEADOR
NO EXPRIMIR
PLANCHA TIBIA

COMPOSICIÓN

60% ALGODÓN
40% POLIESTER

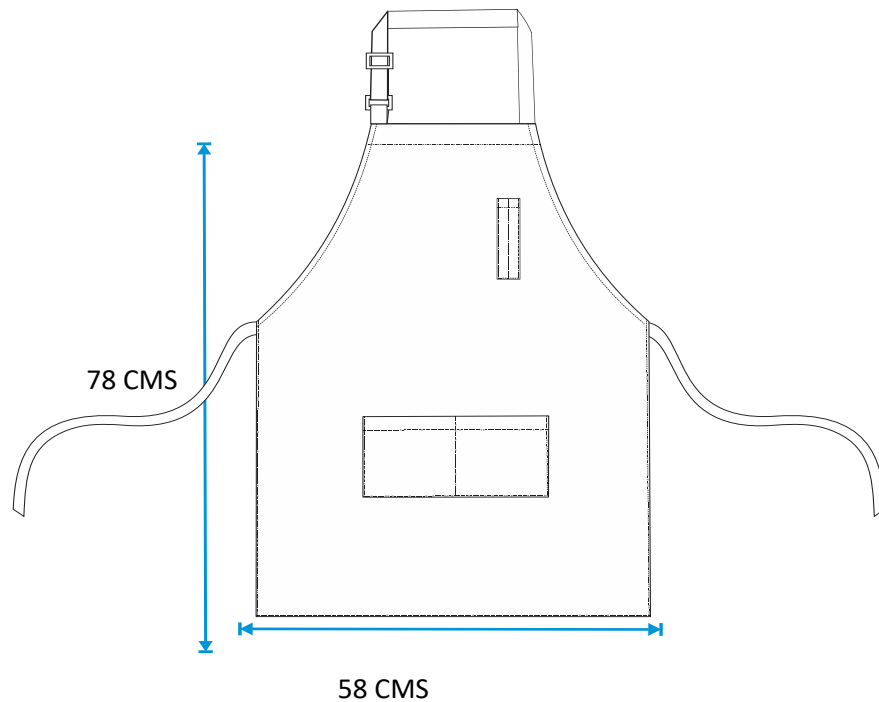

DESCRIPCION

MANDIL CON PETO, CON AMARRE EN LA CINTURA Y EN CUELLO, CON DOS BOLSAS A LA MITAD DE CUERPO.

TELA



CUIDADOS DE LA PRENDA

LAVESE CON AGUA TIBIA
NO USAR BLANQUEADOR
NO EXPRIMIR
PLANCHA TIBIA

COMPOSICIÓN

60% ALGODÓN
40% POLIESTER

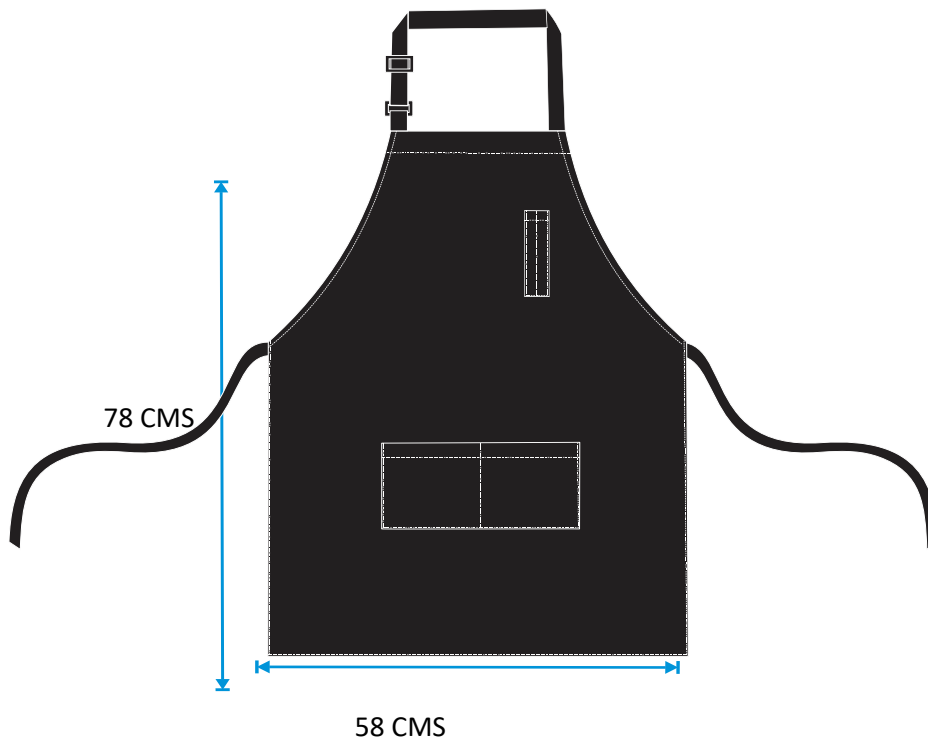

DESCRIPCION

MANDIL CON PETO, CON AMARRE EN LA CINTURA Y EN CUELLO, CON DOS BOLSAS ALA MITAD DE CUERPO.

TELA



CUIDADOS DE LA PRENDA

LAVESE CON AGUA TIBIA
NO USAR BLANQUEADOR
NO EXPRIMIR
PLANCHA TIBIA

COMPOSICIÓN

60% ALGODÓN
40% POLIESTER

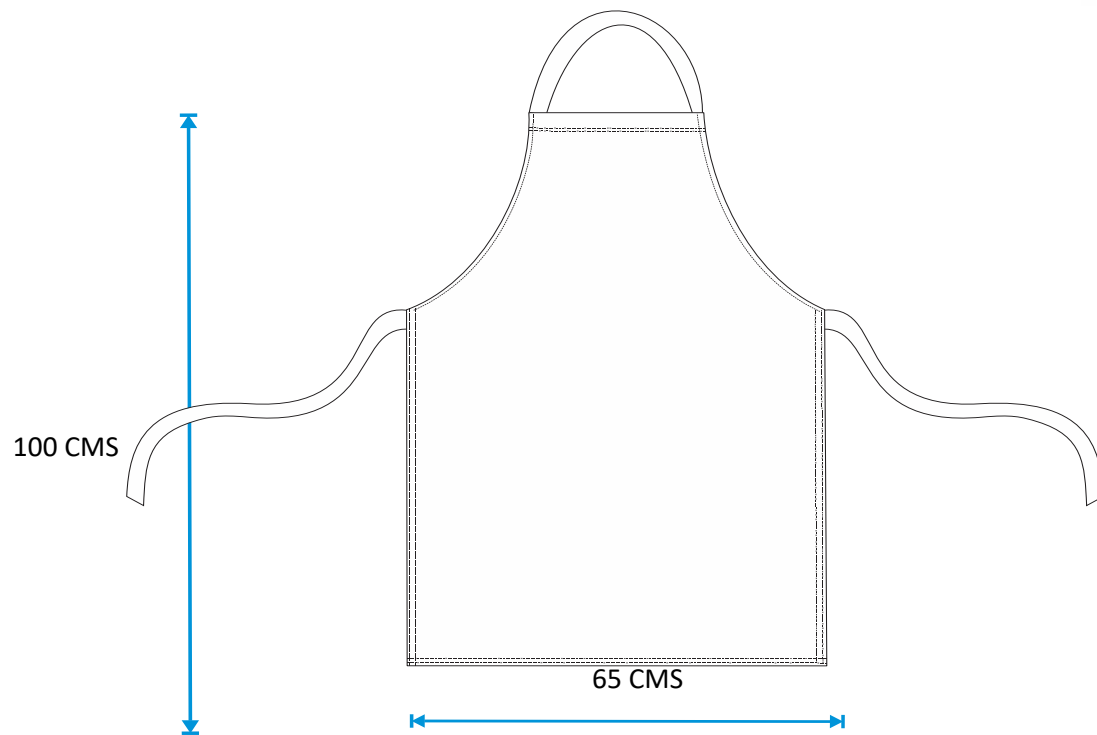

DESCRIPCION

MANDIL DE PETO, CINTAS DE AMARRE
VINIL

TELA

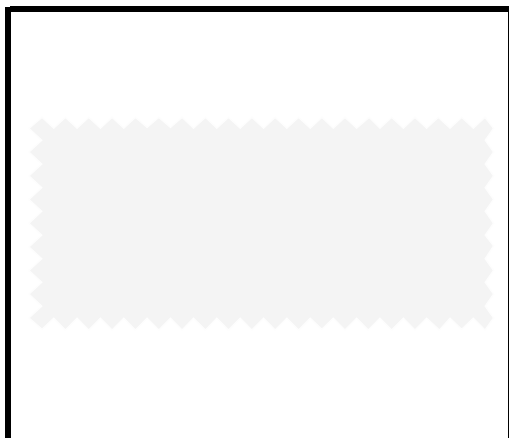

CUIDADOS DE LA PRENDA

LAVESE CON AGUA TIBIA
NO USAR BLANQUEADOR
NO EXPRIMIR
PLANCHA TIBIA

COMPOSICIÓN

100% VINIL

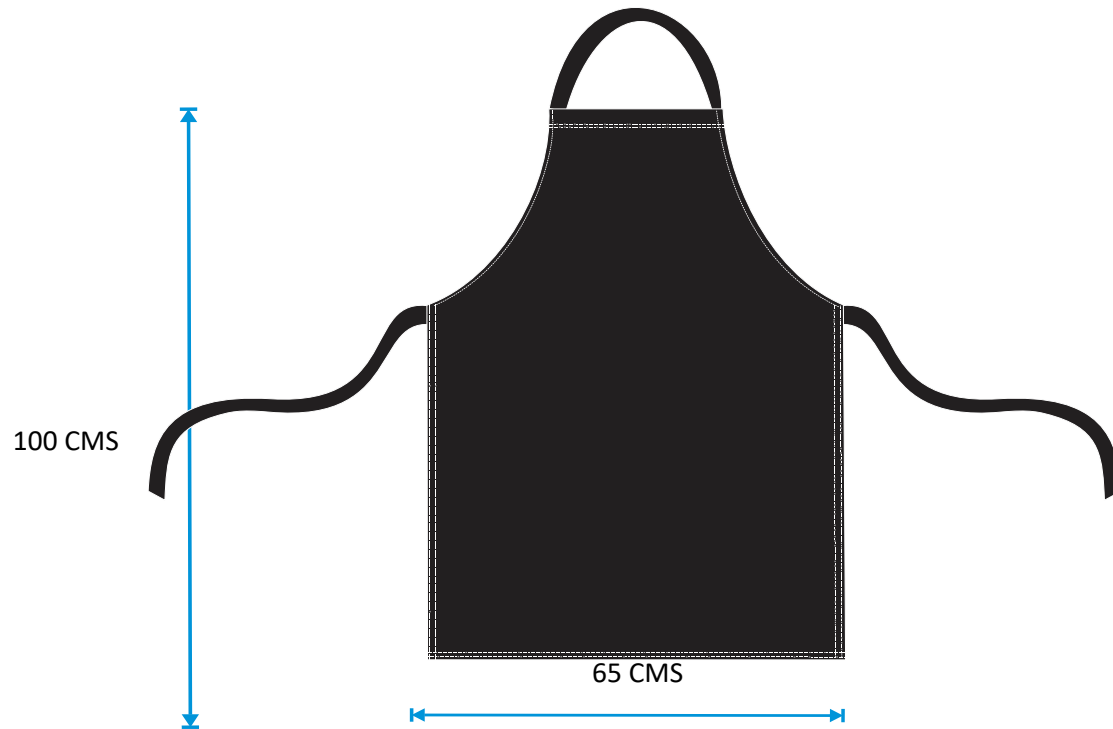

DESCRIPCION

MANDIL DE PETO, CINTAS DE AMARRE
VINIL

TELA



CUIDADOS DE LA PRENDA

LAVESE CON AGUA TIBIA
NO USAR BLANQUEADOR
NO EXPRIMIR
PLANCHA TIBIA

COMPOSICIÓN

100% VINIL

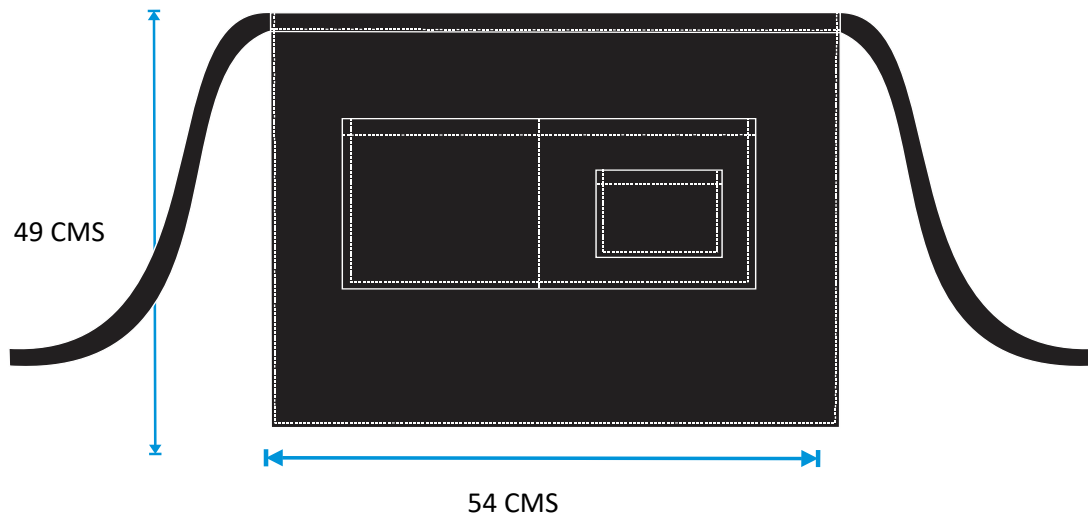

DESCRIPCION

MEDIO MANDIL CON UNA BOLSA DE PARCHE CENTRADA CIN DIVISION AL CENTRO Y UNA BOLSA DE PARCHE SOBRE ESTA CON DOBLES PESPUNTES DEL LADO IZQUIERDO, CINTAS DE AMARRE

TELA



CUIDADOS DE LA PRENDA

LAVESE CON AGUA TIBIA
NO USAR BLANQUEADOR
NO EXPRIMIR
PLANCHA TIBIA

COMPOSICIÓN

60% ALGODÓN
40% POLIESTER

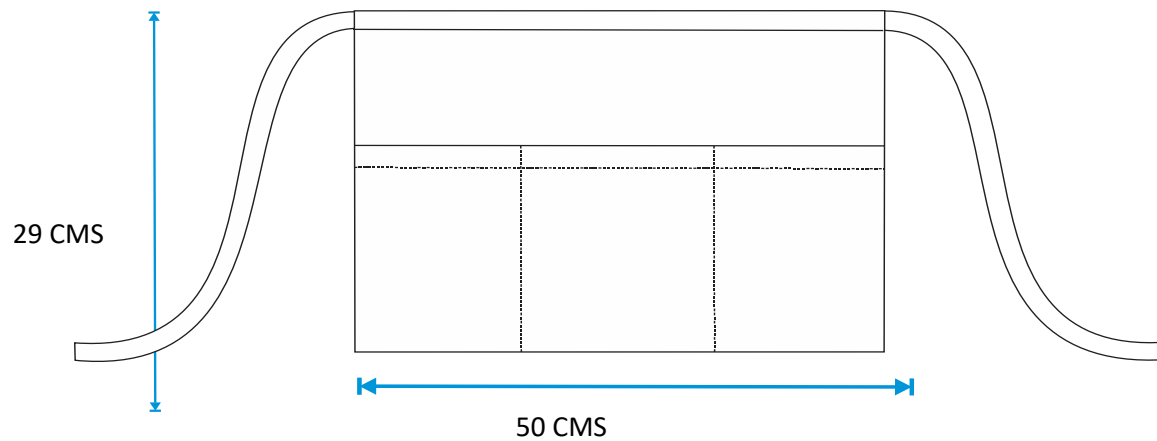

DESCRIPCION

MANDIL CORTO CON UNA BOLSA AL FRENTE CON TRES DIVISIONES, CON CINTA DE AMARRE EN LA CINTURA.

TELA

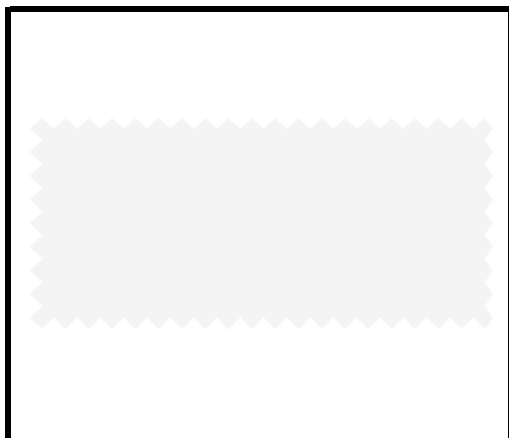

CUIDADOS DE LA PRENDA

LAVESE CON AGUA TIBIA
NO USAR BLANQUEADOR
NO EXPRIMIR
PLANCHA TIBIA

COMPOSICIÓN

60% ALGODÓN
40% POLIESTER

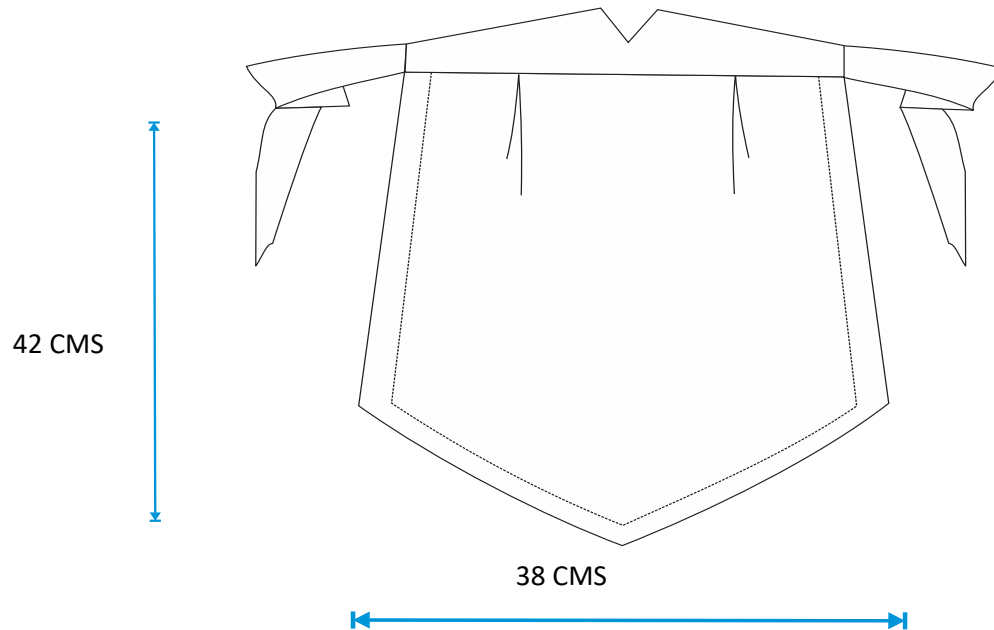

DESCRIPCION

MEDIO MANDIL PARA CAMARISTA, CON PRETINA EN PICO VISTA EN TODO EL CONTORNO

TELA



CUIDADOS DE LA PRENDA

LAVESE CON AGUA TIBIA
NO USAR BLANQUEADOR
NO EXPRIMIR
PLANCHA TIBIA

COMPOSICIÓN

100% POLIESTER

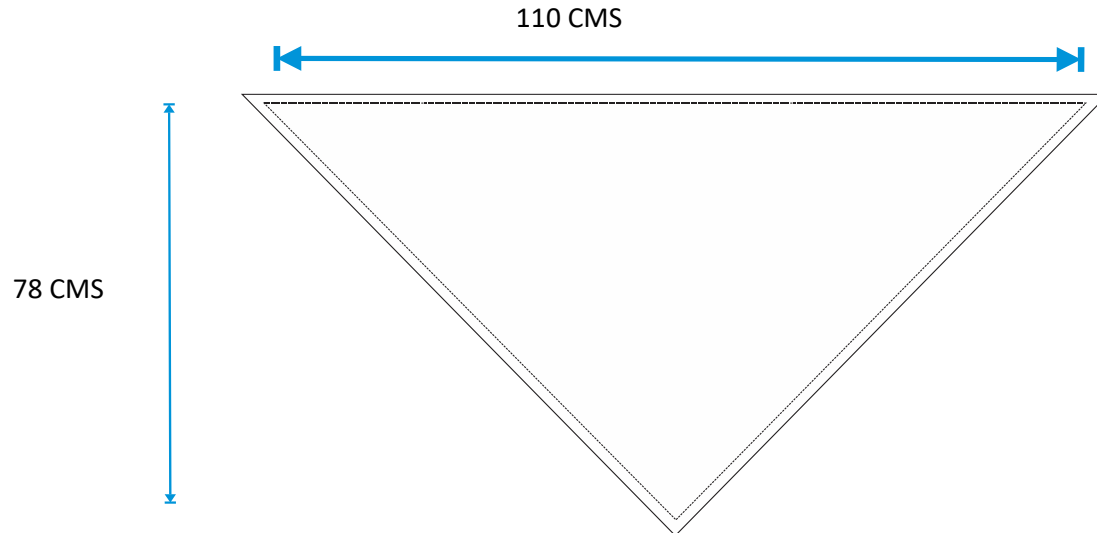

DESCRIPCION

PICO

TELA

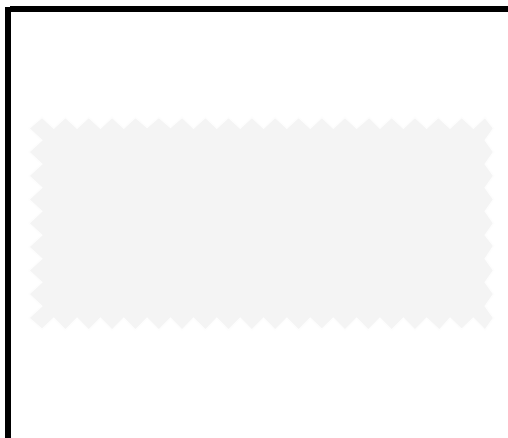

CUIDADOS DE LA PRENDA

LAVESE CON AGUA TIBIA
NO USAR BLANQUEADOR
NO EXPRIMIR
PLANCHA TIBIA

COMPOSICIÓN

100% POLIESTER

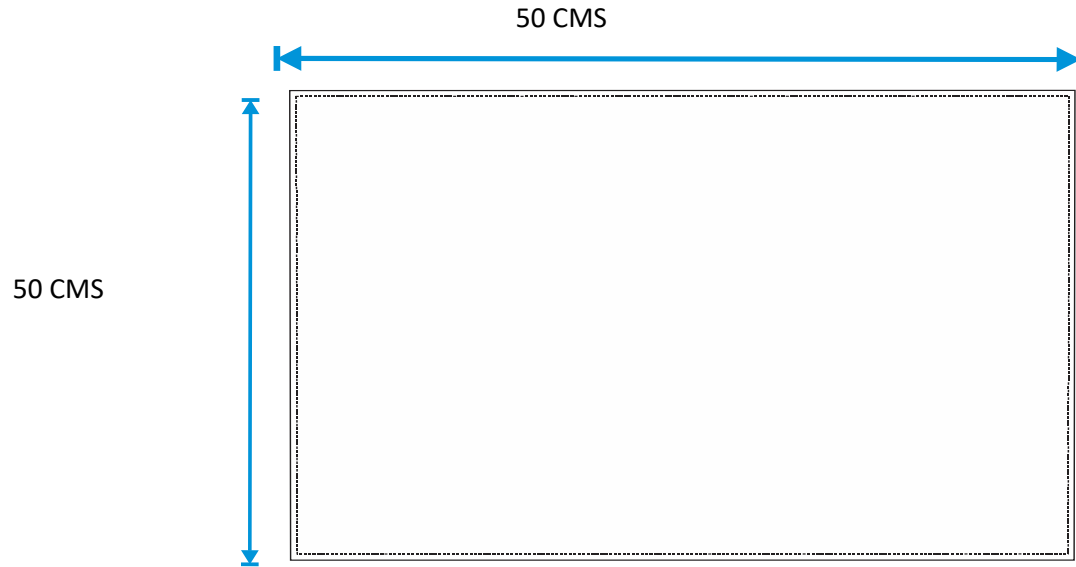

DESCRIPCION

LIMPION

TELA

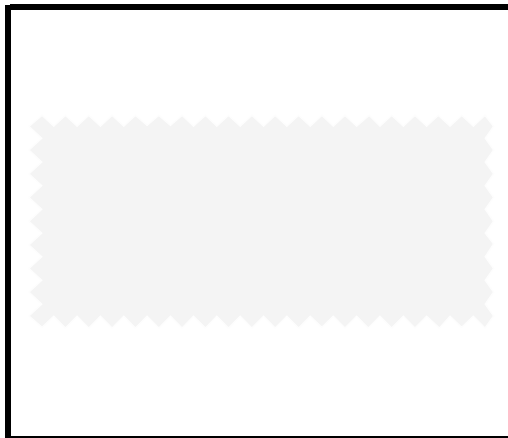

CUIDADOS DE LA PRENDA

LAVESE CON AGUA TIBIA
NO USAR BLANQUEADOR
NO EXPRIMIR
PLANCHA TIBIA

COMPOSICIÓN

60% ALGODÓN
40% POLIESTER

GORRO TIPO ORIENTAL

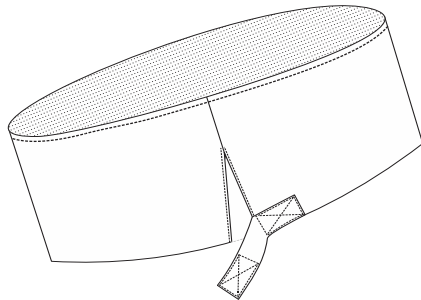
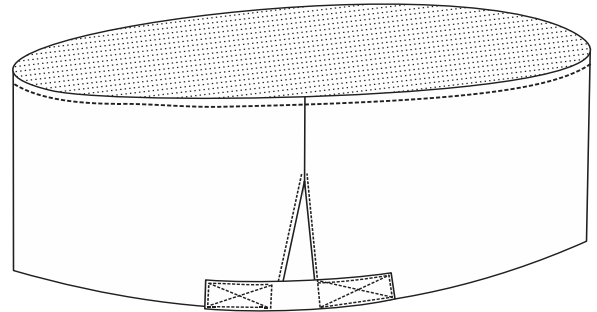
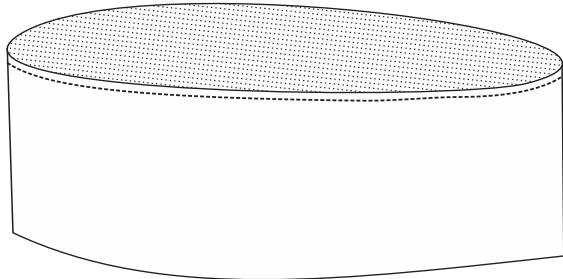

DESCRIPCION

GORRO TIPO ORIENTAL, CON MAYA EN LA PARTE DE LA CABEZA Y CONTACTEL PARA AJUSTAR

TELA

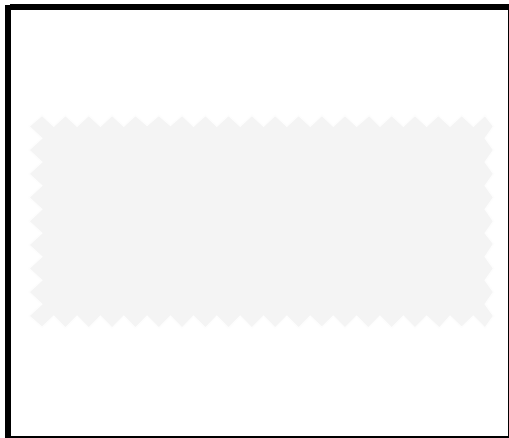

CUIDADOS DE LA PRENDA

LAVESE CON AGUA TIBIA
NO USAR BLANQUEADOR
NO EXPRIMIR
PLANCHA TIBIA

COMPOSICIÓN

100% POLIESTER



Mod. V-63

GORRO TIPO ORIENTAL

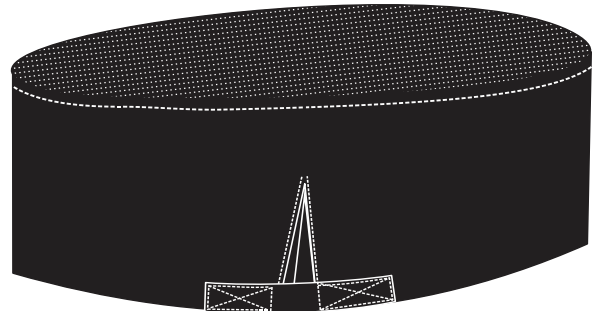
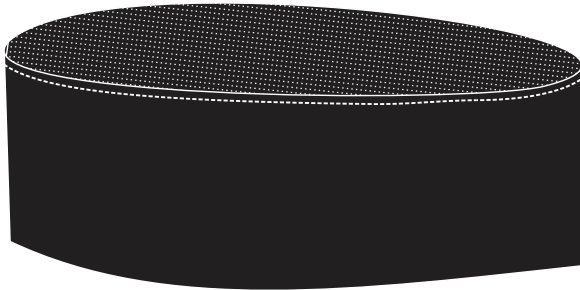

DESCRIPCION

GORRO TIPO ORIENTAL, CON MAYA EN LA PARTE DE LA CABEZA Y CONTACTEL PARA AJUSTAR

TELA



CUIDADOS DE LA PRENDA

LAVESE CON AGUA TIBIA
NO USAR BLANQUEADOR
NO EXPRIMIR
PLANCHA TIBIA

COMPOSICIÓN

100% POLIESTER



Mod. V-63

GORRO TIPO HONGO

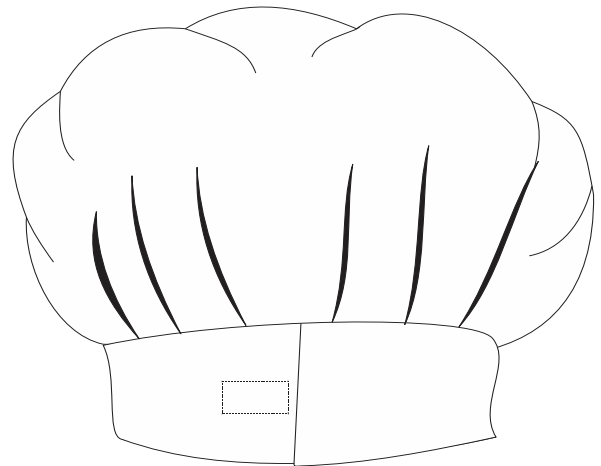
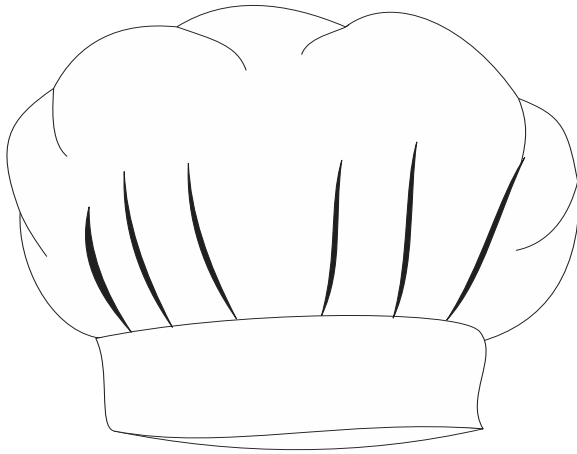

DESCRIPCION

GORRO PARA COCINERO

TELA

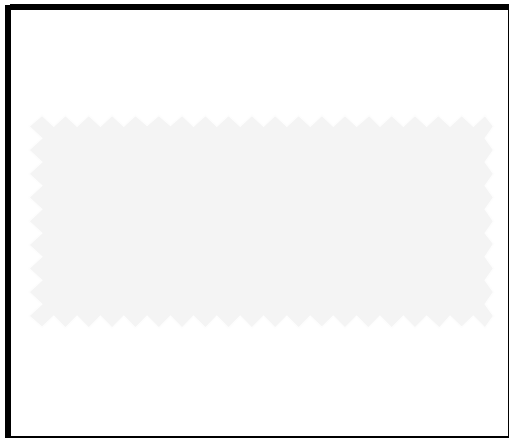

CUIDADOS DE LA PRENDA

LAVESE CON AGUA TIBIA
NO USAR BLANQUEADOR
NO EXPRIMIR
PLANCHA TIBIA

COMPOSICIÓN

60% ALGODÓN
40% POLIESTER



Mod. 8006

GORRO TIPO HONGO



DESCRIPCION

GORRO PARA COCINERO

TELA



CUIDADOS DE LA PRENDA

LAVESE CON AGUA TIBIA
NO USAR BLANQUEADOR
NO EXPRIMIR
PLANCHA TIBIA

COMPOSICIÓN

60% ALGODÓN
40% POLIESTER



Mod. 8006